

BM-1x450 схема сборки

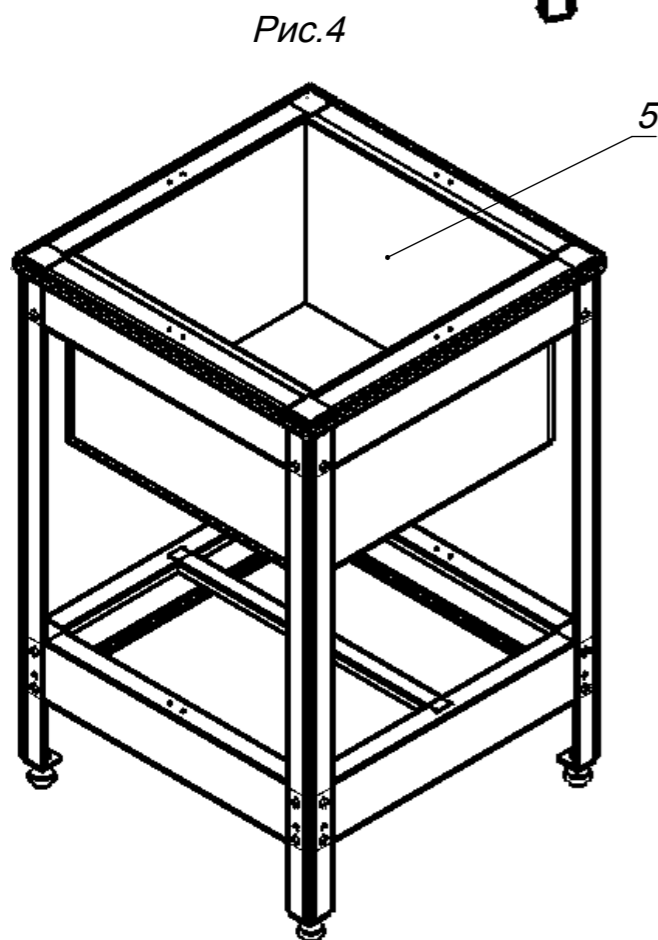

A (1:2)

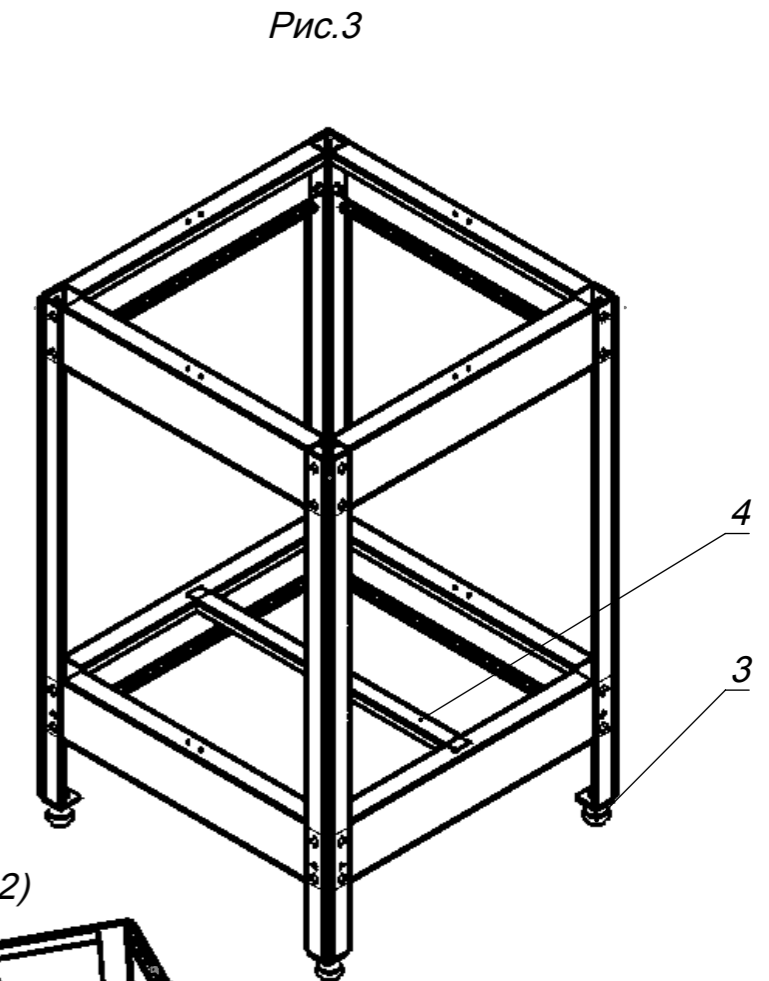
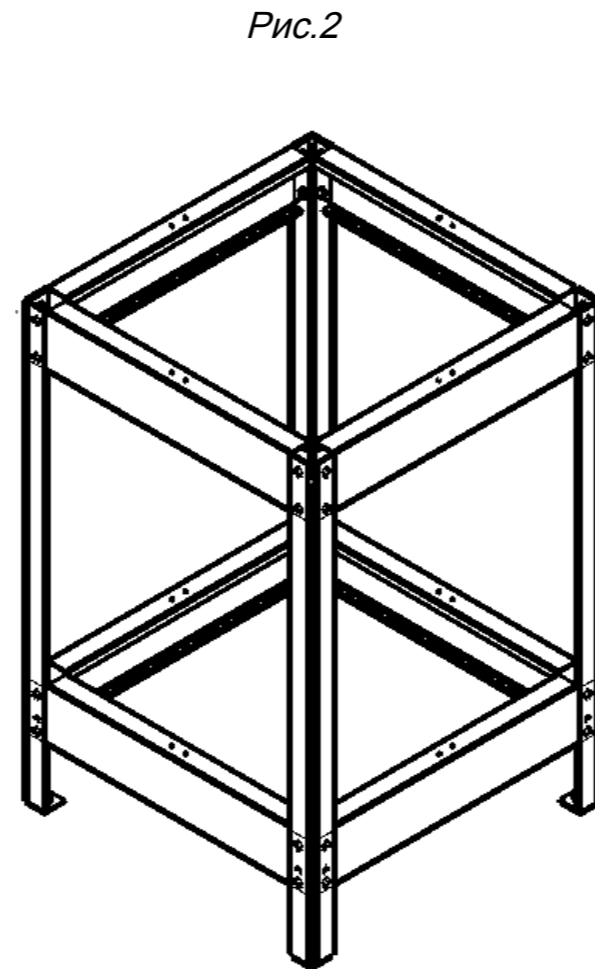
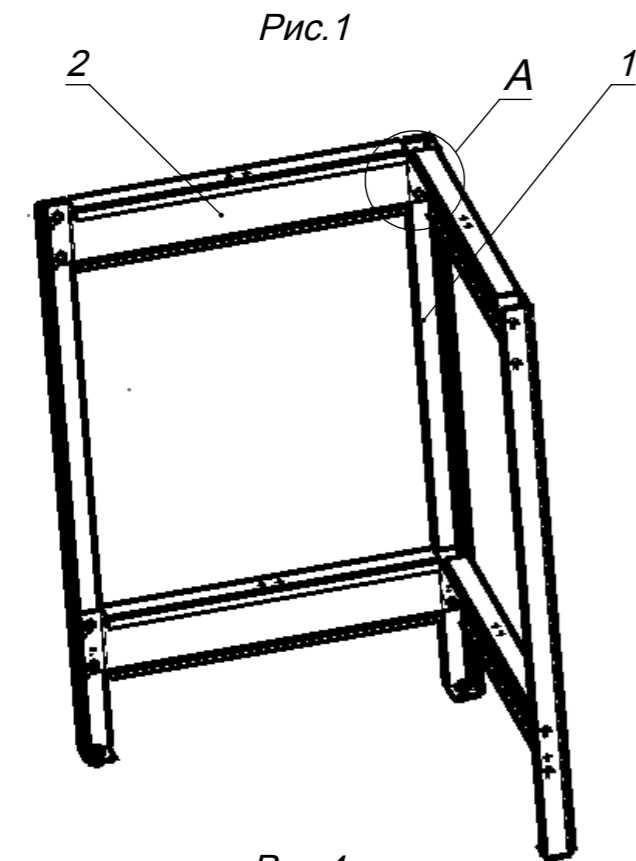
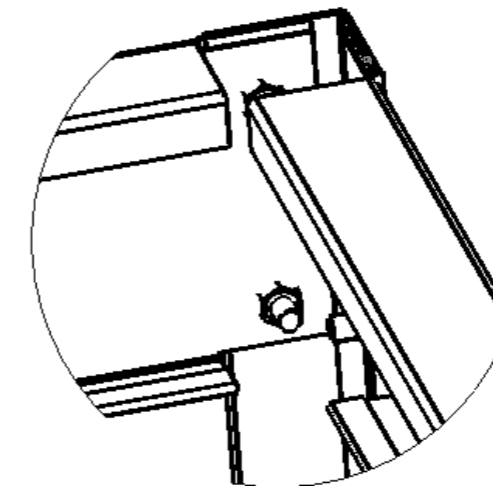

Комплектность:

1. Стойка	4 шт.
2. Планка поперечная (длина 520 мм)	8 шт.
3. Ножка M10	4 шт.
4. Планка-полка (длина 505 мм)	1 шт.
5. Мойка BM-1x450	1 шт.
6. Гайка M10	8 шт.
7. Болт, Гайка M10	32 шт.

Порядок сборки:

Рис.1: Взять стойку (1) и с помощью болтов и гаек М6 присоединить к ней четыре планки поперечных(2), длиной 520 мм так, чтобы квадратные вырезы располагались сверху. К концам планок поперечных (2) прикрепить стойки (1).

Рис.2: Аналогично действиям, выполненным по Рис.1, собрать конструкцию, как показано на Рис.2.

Рис.3: Установить Планку-полку (4), вставив имеющиеся усики в квадратные вырезы планки поперечной (2); после установки усики разогнуть.

Установить Ножки M10, используя по 2 гайки M10 на ножку (сверху и снизу площадки с отверстием на стойке (1)).

Рис.4: Сверху в получившийся каркас вставить Мойку BM-1x450; отрегулировать высоту ножек.